

Segment nr 10, Etap II

BANKOWE ZACISZE

Parter

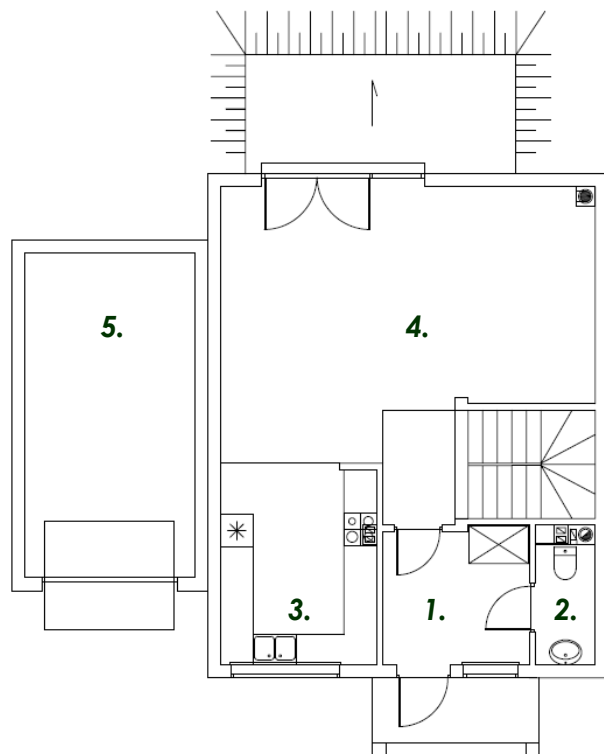

Piętro

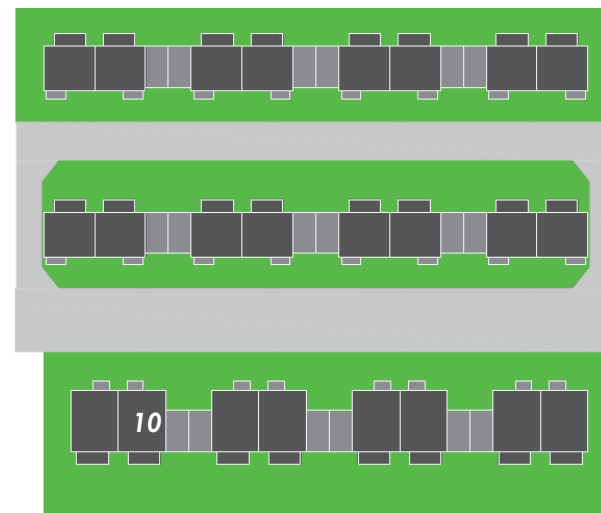
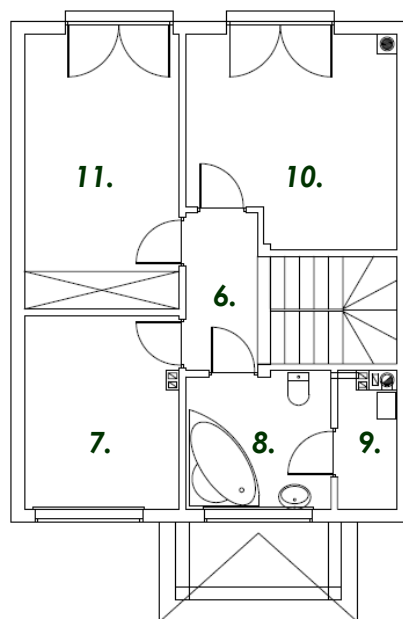

Zestawienie powierzchni:

1.	Przedsiónek	6,57 m.kw.
2.	WC	2,31 m.kw.
3.	Aneks kuchenny	10,12 m.kw.
4.	Salon	30,50 m.kw.
5.	Garaż	18,48 m.kw.
6.	Korytarz	4,18 m.kw.
7.	Sypialnia	10,00 m.kw.
8.	Łazienka	6,57 m.kw.
9.	Pralnia + pom. gospodarcze	2,42 m.kw.
10.	Sypialnia	14,07 m.kw.
11.	Sypialnia	14,36 m.kw.
12.	Poddasze	35,00 m.kw.

Powierzchnia użytkowa lokalu	136,10 m.kw.
Powierzchnia użytkowa z garażem	154,58 m.kw.
Powierzchnia ogródka	203,99 m.kw.

Informacje i sprzedaż:

Rafał Prządka +48 601 960 177
Rafal.Przadka@magmillon.com

www.bankowezacisze.pl